

| 작성 도면 (Applied DSM. No.) | |
|--------------------------|------------------|
| 1 | 도면 번호 (DSM. No.) |
| 2 | 비고 (Remarks) |

| MARK | DATE | DETAIL OF REVISION | CHECK | APP. |
|------|------|--------------------|-------|------|
| ▲ | | | | |

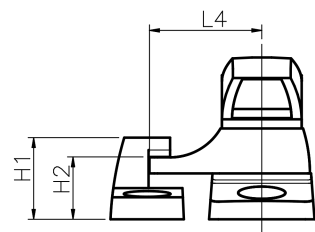
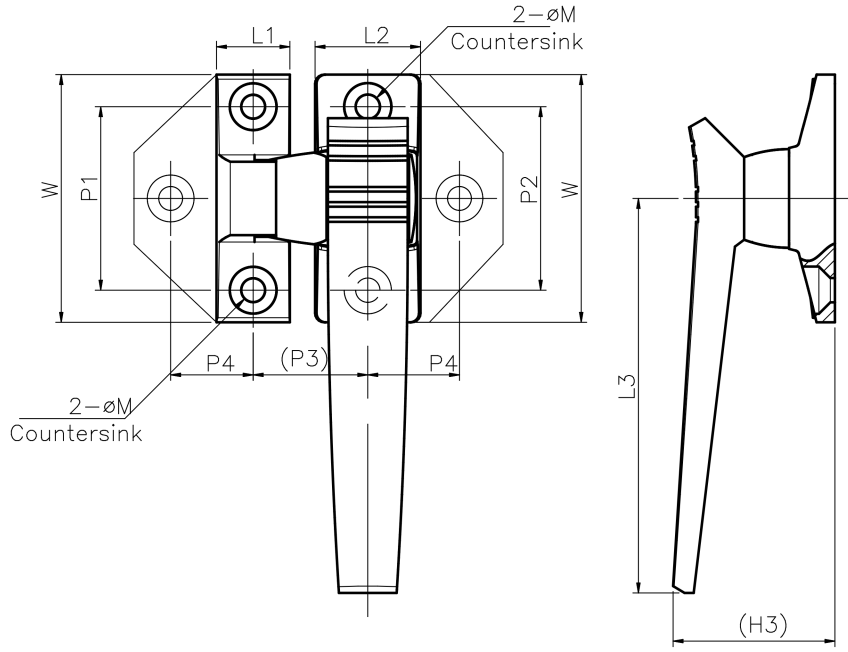

| | L1 | L2 | L3 | L4 | W | H1 | H2 | H3 | P1 | P2 | P3 | P4 | M |
|---------------|----|-------|------|----|------|------|------|----|------|----|----|-----|---|
| SMHD-1141-116 | 23 | 86 | 24.5 | 54 | 17.8 | 13.6 | 35.3 | 40 | 40 | 25 | - | 5.2 | |
| SMHD-1141-220 | 28 | 107.5 | 30 | 70 | 23.7 | 18 | 42 | 50 | 50.5 | 30 | - | 5.2 | |
| SMHD-1141-340 | 45 | 132 | 40 | 80 | 28 | 21.5 | 51 | 60 | 60 | 40 | 20 | 6.2 | |

- 주 기
1. 샘플 승인 득한후 양산할 것.
 2. 제품 조립시 작업자가 상해를 입지 않도록 날카로운 부위를 제거한다.
 3. 지시하지 않은 R은 자연R로 한다.
 4. 기타 자세한 사항은 설계자와 협의한다.

| GENERAL TOLERANCE | | | | 부 품 번 | 번호 | 명 칭 | 갯수 | 재 질 | 비 고 |
|-------------------|---------|---------|---------|----------|-----|-----------|------|----------|---------|
| GRADE | A LEVEL | B LEVEL | C LEVEL | Part No. | No. | Part Name | Qt'y | Material | Remarks |
| 1-4 | ±0.07 | ±0.10 | ±0.27 | | | | | | |
| 4-6 | ±0.07 | ±0.20 | ±0.25 | | | | | | |
| 10-63 | ±0.10 | ±0.30 | ±0.50 | | | | | | |
| 63-250 | ±0.15 | ±0.55 | ±0.80 | | | | | | |
| 250-500 | ±0.20 | ±0.90 | ±1.50 | | | | | | |
| 500-1000 | ±0.50 | ±1.50 | ±2.50 | | | | | | |

| | | | | | |
|----------|---------|---------|------------|-----------|--------|
| DRAWN | CHECKED | CHECKED | APPROVED | SCALE: 1/ | MODEL: |
| | | | | | |
| UNIT: MM | | | TITLE: | | |
| SIZE: A1 | | | MODEL No.: | | |
| DATE: | | | DWG No.: | | |

